

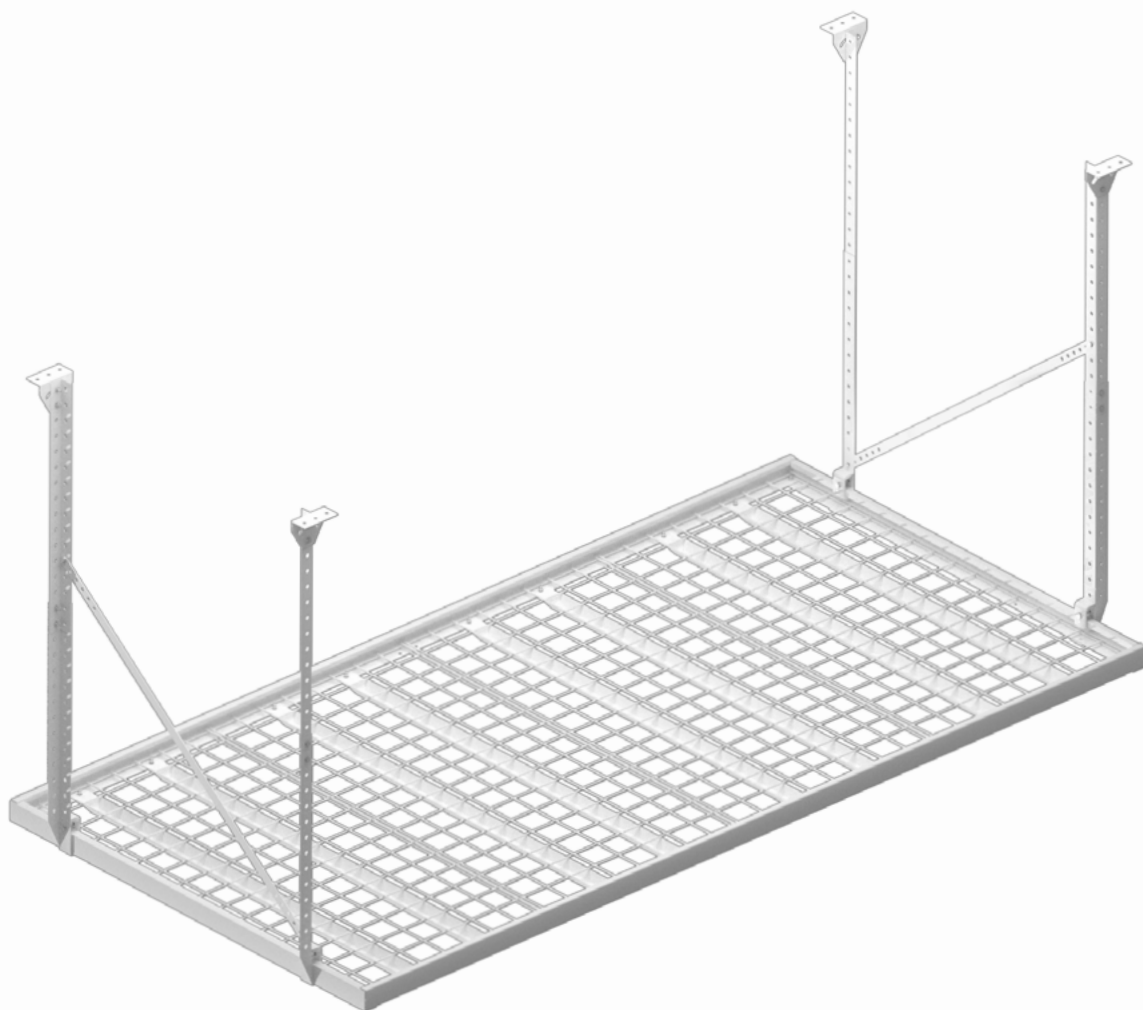

# Антресоль потолочная широкая

18.10.GTR.3966



[store.garagetek.ru](https://store.garagetek.ru)

# Характеристики

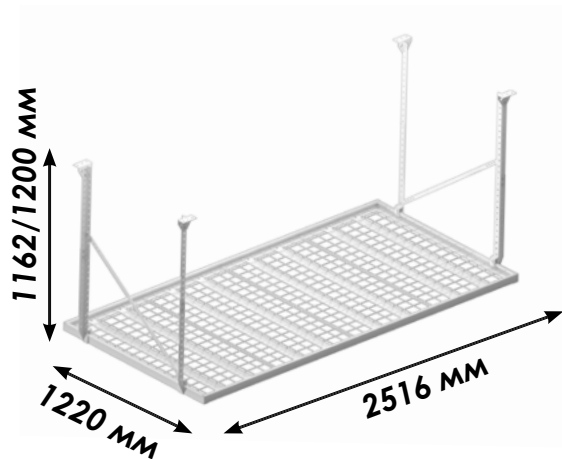

**Материал:** сталь, эпоксидное/полиэстерное порошковое покрытие

**Габаритные размеры:**

ШхВхГ: 2516x1220x1162/1200 мм (при соединении профилей подвесов болтами за два крайних отверстия / при соединении профилей подвесов за одно крайнее отверстие)

Вес нетто: 44 кг

Нагрузка: 230 кг, равномерно распределённая

**Габаритные размеры упаковки:**

ШхВхГ: 1255x125x700 мм (часть 1), 2460x75x55 (часть 2)

Единиц в упаковке: 1

Вес брутто: 44 кг

# Назначение



**Хранение вещей**

Ёлочные игрушки, ёлка, коробки, экипировка и другие вещи сезонного хранения общим весом до 230 кг.

Может быть окрашена в черный цвет.



# Применение в системе GT

Самостоятельный аксессуар. Устанавливается на потолок без возможности перемещения.

Возможностью перемещения также обладают антресоли для рельсовой системы PowerTrak: 16.30.GTR.7004      16.30.GTR.7004D



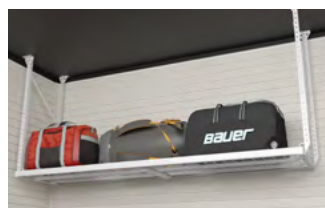





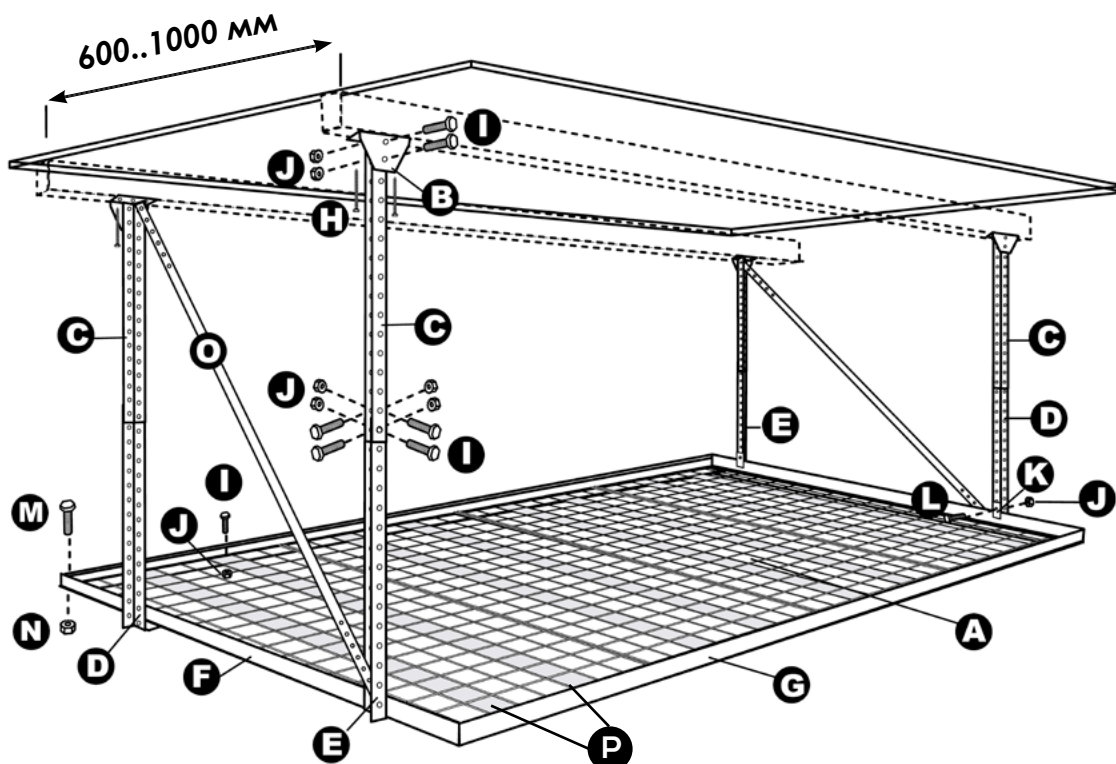

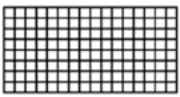

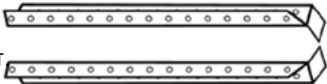
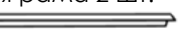
Если не собираетесь хранить крупные предметы, присмотритесь к более компактной модели 18.10.GTR.3966 размером 2516x620 мм.

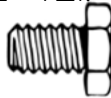
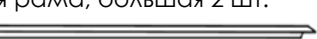

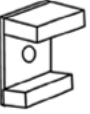
# Инструкция по сборке

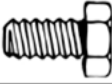
Комплект поставки



<b>A</b> Решётка проволочная 4 шт. 	<b>B</b> Кронштейн угловой 4 шт. 	<b>C</b> Подвес прямой 4 шт.	<b>D</b> Левый подвес с ножкой 4 шт. 
<b>F</b> Опорная рама 2 шт. 	<b>H</b> Конструкционный болт 1/4" x 3" 8 шт. 	<b>E</b> Правый подвес с ножкой 4 шт. 	<b>I</b> Болт 5/16" x 1/2" 4 шт. 
<b>G</b> Опорная рама, большая 2 шт. 	<b>J</b> Гайка 5/16" 48 шт. 	<b>K</b> Зажим 4 шт. 	<b>L</b> Конструкционный болт 1/4" x 3" 8 шт. 
<b>M</b> Болт 5/16" x 1.5" 4 шт. 	<b>N</b> Зубчатая гайка 1/4 8 шт. 	<b>O</b> Диагональная направляющая 2 шт. 	<b>P</b> Ребро жесткости 8 шт. 

## Виды креплений потолочной антресоли к различным видам перекрытий

Бетонное перекрытие



Анкер металлический с гайкой 10x80 M8 (расход 8 шт.)

Металлический каркас Knauf с усиленным профилем (брус) / деревянная балка или закладная



Болт сантехнический шестигранный 8x70 (расход 12шт.)



## 2. Установка подвесов

Определите высоту подвешивания и закрепите 2 левых подвеса (D), 2 правых подвеса с ножками (E) к прямым подвесам (C) с помощью 4 болтов с шестигранной головкой (I) и гаек (J). Затяните с помощью гаечного ключа.

Убедитесь, что все прямые подвесы (C), выступы правой и левой нижних ножек (D и E) обращены внутрь, где будет установлена решетка.

Установите 4 прямых подвеса (C) к каждому угловому кронштейну (B) с помощью 2 шестигранных болтов (I) и гайки (J). Затяните с помощью гаечного ключа.

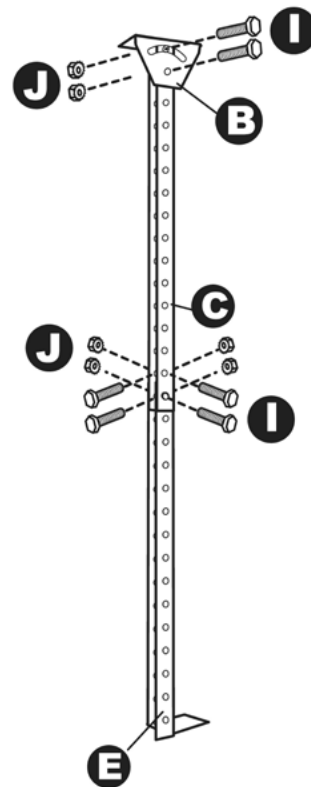

## 3. Установка опорной рамы

Поместите 2 опорные рамы (F) поверх ножек. Зажимами (K), толстой частью вверх, прикрепите к подвесу с помощью болтов (L) и гаек (J). Убедитесь, что концы опорных рам (F) параллельны друг другу.

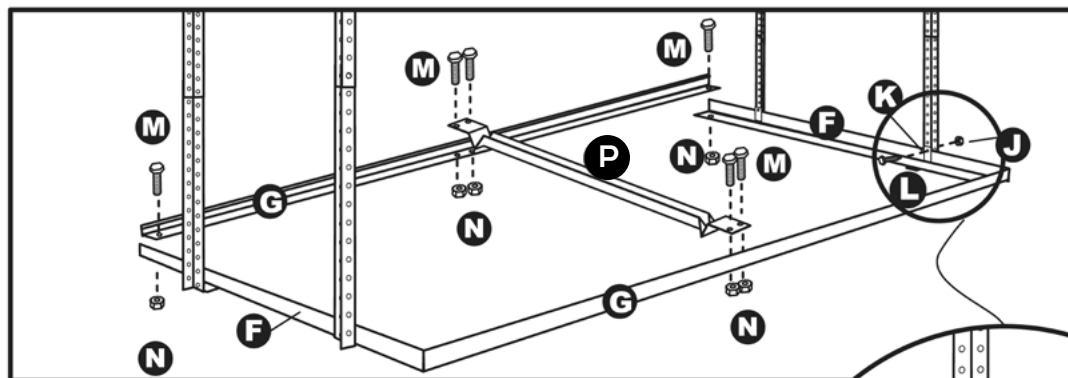

Опорные рамы (G) расположите поверх опорных рам (F) и в каждом углу скрепите шестигранными болтами (M) и гайками (N) при помощи гаечного ключа.

Закрепите рёбра жёсткости (P) с помощью болтов (M) и гаек (N). Не затягивайте сильно до тех пор, пока не закончите установку решёток (A).

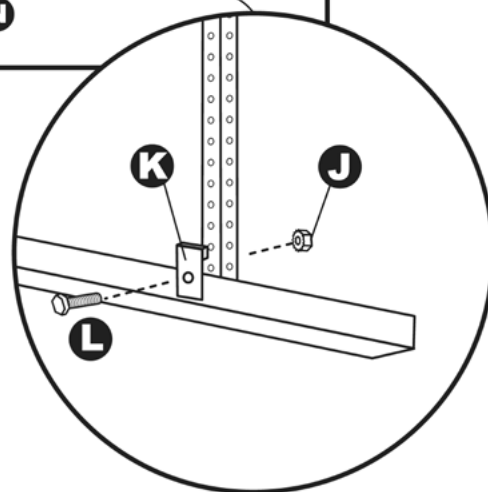



## 4. Установка решёток

Равномерно уложите 2 проволочные решётки (А) на опорные рамы, ребра жесткости решётки должны быть на нижней стороне. Убедитесь, что опорные рамы (G) плотно прилегают к опорным рамам (F).

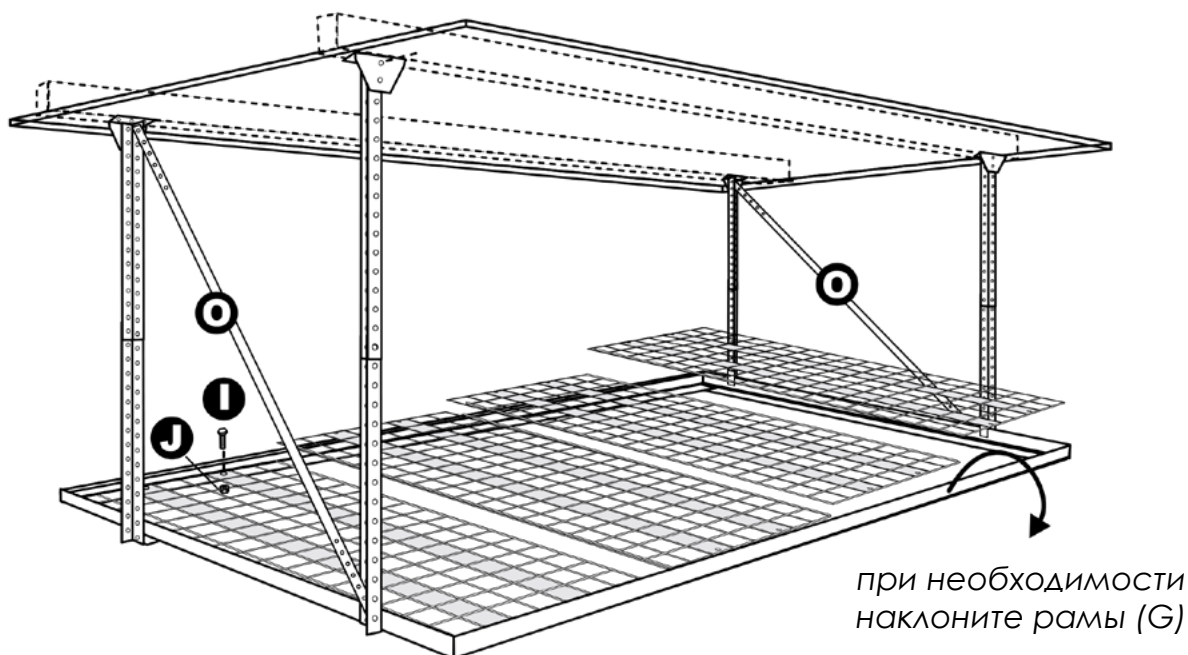

Затяните болты (M) и гайки (N) в каждом углу опорных рам. Скрепите проволочные решётки (А), как показано на рисунке, при помощи 4 болтов (I) и гаек (J) для каждого конца решётки. Убедитесь, что все гайки, болты и винты затянуты.

Зафиксируйте диагональные направляющие (O).

Перед использованием проверьте надежность крепления.

Регулярно осматривайте узлы креплений и фиксируйте при необходимости..

Не используйте в качестве гамака для сна и отдыха - антресоль предназначена только для хранения вещей.

**Максимально допустимая равномерно распределённая нагрузка - 230 кг.**

## Альтернативный способ установки

Если шаг балок не попадает в диапазон **600-1000мм**, необходимо сделать поперечные закладные

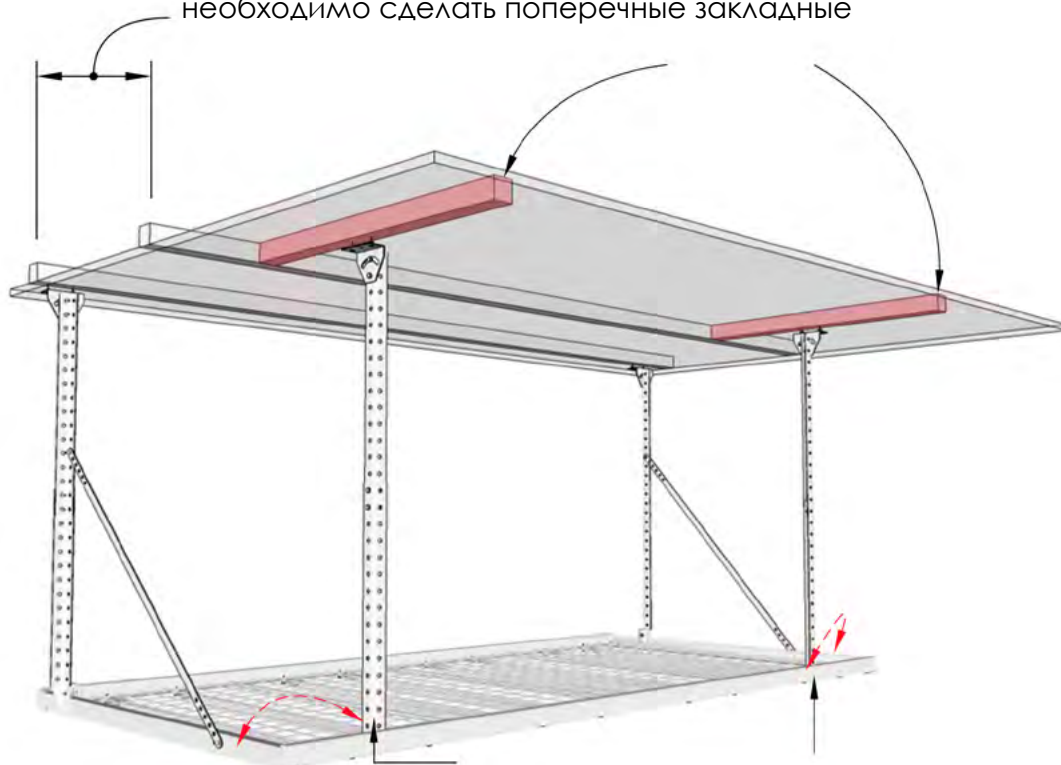

При необходимости 2 из 4-х подвеса антресоли можно переносить на продольную часть

## Установка на скатных крышах

После установки углового кронштейна (B) на потолок, прикрепите подвес (C) к угловому кронштейну (B).

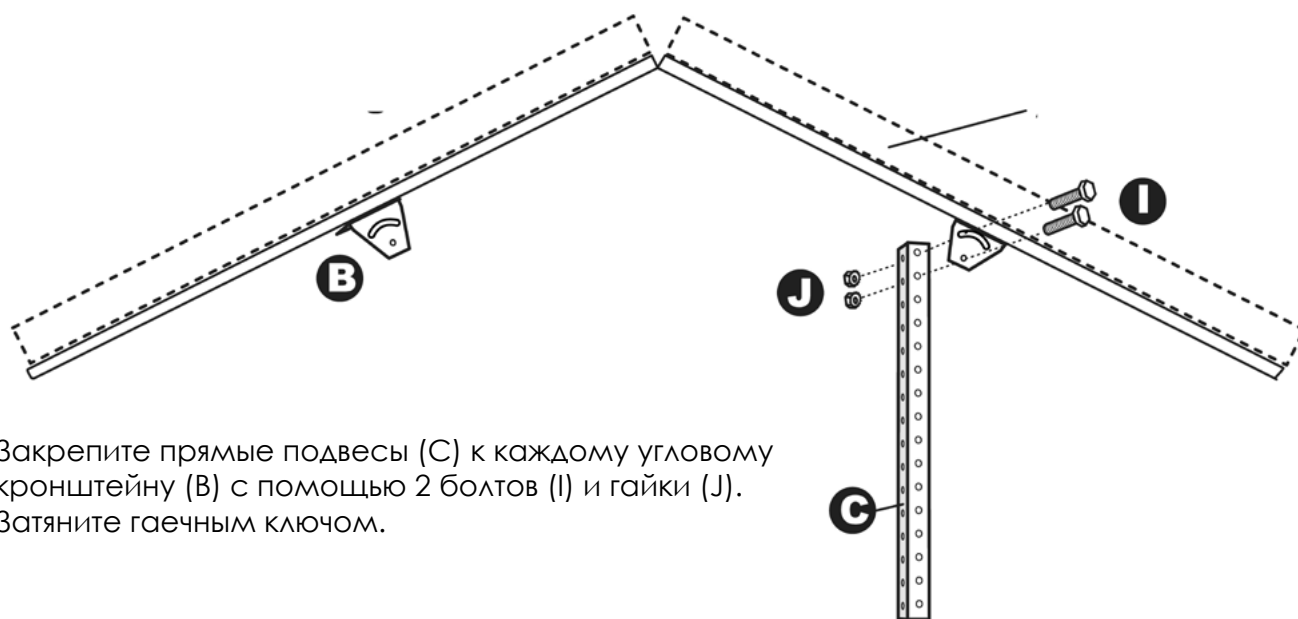

Закрепите прямые подвесы (C) к каждому угловому кронштейну (B) с помощью 2 болтов (I) и гайки (J). Затяните гаечным ключом.

При необходимости отрегулируйте нижние направляющие на переменной высоте, чтобы опорные рамы (F), (G) были в горизонтальном положении. Далее выполнить шаг 3 и 4.



Ваш **идеальный** гараж  
начинается с **GarageTek**



**Полезная информация  
в социальных сетях:**

 [GaragetekRu](#)

 [GaragetekExpert](#)

 [GarageTek Russia](#)

 [GarageTek Russia](#)

**Производитель:**

GarageTek / ООО «ГаражТек»

[www.garagetek.ru](http://www.garagetek.ru)

[www.store.garagetek.ru](http://www.store.garagetek.ru)

**Москва**

Адрес офиса и шоу-рума:

125212, Москва,

Головинское шоссе, 12

БЦ «LoffPoint», 1-й этаж

Телефон: +7 495 646-15-37

Email: [info@garagetek.ru](mailto:info@garagetek.ru)

**Санкт-Петербург**

Адрес офиса и шоу-рума:

197229, Санкт-Петербург,

Лахтинский проспект, 85-В

ТВК «Гарден Сити», 2-й этаж

Телефон: +7 812 648-17-23

Email: [spb@garagetek.ru](mailto:spb@garagetek.ru)